



POWERFULL "U"



Immagine a solo scopo illustrativo

MOTORE

| | |
|--------------------------------|----------------------------|
| Descrizione | BAUDOUIIN |
| Modello motore | 12M55G2750/5 |
| Numero cilindri | 12 |
| Giri al min. | 1500 |
| Cilindrata | 65.65 l |
| Aspirazione | Turbo |
| Tensione standard | 24 Vdc |
| Tensione opzionale | Vdc |
| Sae | 00-21 |
| Pressione media effettiva | 2990 kPa |
| Raffreddamento | Acqua |
| Potenza P.R.P. al volano netta | 2200.0 kW |
| Potenza E.P. al volano netta | 2450.0 kW |
| Consumi al 100% (E.P.) | 577.6 l/h |
| Consumi al 100% (P.R.P.) | 513.9 l/h |
| Consumi al 75% (P.R.P.) | 393.2 l/h |
| Consumi al 50% (P.R.P.) | 263.5 l/h |
| Consumi al 25% (P.R.P.) | 164.3 l/h |
| Regolatore elettronico | Standard |
| Classe di precisione | G3 |
| Q.tà lubrificante | 460.0 l |
| Capienza antigelo motore | 306.0 l |
| Tipo radiatore | TE |
| Calore dal radiatore | 4122.7 kW |
| Calore dallo scarico | 0.0 kW |
| Calore irradiato | 0.0 kW |
| Temperatura fumi | 550 °C |
| Portata aria di raffreddamento | 2400.0 m ³ /min |
| Portata aria di combustione | 161.8 m ³ /min |
| Portata fumi di combustione | 540.6 m ³ /min |
| TA Luft | N |
| TA Luft/2 | N |
| EPA | N |
| Stage | N |

DATI PRINCIPALI

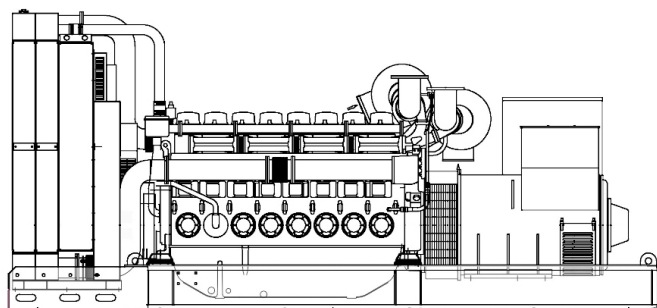
| | |
|-----------------------------|-----------------------|
| Potenza continua (PRP) | 2500.00 kVA |
| Potenza continua (PRP) | 2000.00 kW |
| Potenza di emergenza (E.P.) | 2750.00 kVA |
| Potenza di emergenza (E.P.) | 2200.00 kW |
| VAC - HZ - cos(fi) | 400 - 50 - 0.8 |

DIMENSIONI E PESO

| | |
|-----------|----------|
| Larghezza | 1910 mm |
| Lunghezza | 5950 mm |
| Altezza | 2730 mm |
| Peso | 21090 kg |

ALTERNATORE

| | |
|------------------------|---------------|
| Descrizione | MECC ALTE |
| Modello alternatore | ECO46 VL4 A |
| Potenza PRP | 2800.0 kVA |
| Potenza E.P. | 3024.0 kVA |
| Tipo collegamento | Parallel star |
| Numero fasi | 3FN |
| Avvolgimenti | 12_800V |
| Numero terminali | 12 nr. |
| Protezione IP | 23 |
| Regolatore elettronico | DER-1 |
| Precisione | 1.0 ± % |

TELAIO

| | |
|-------------------------|------|
| Modello | ST60 |
| Serbatoio standard | 0 l |
| Serbatoio optional | 0 l |
| Serbatoio Fuori sagoma* | 0 l |

CABINA E SILENZIATORE DI SCARICO

| | |
|------------------------------|--------------|
| Modello cofanatura | Non presente |
| Modello silenziatore | ---- |
| Diametro uscita silenziatore | 0.0 mm |

Le prestazioni si riferiscono alla temperatura 25°C, altitudine 100 m s.l.m., umidità relativa 30%, pressione atmosferica 100kPa, cosφ.0.8 in ritardo, carico equilibrato non distorcente; i consumi di carburante sono nominali e riferiti a peso specifico del gasolio pari a 0,850kg/l. I valori di potenza sonora sono riferiti a misure in campo aperto: il luogo d'installazione può modificare tali valori. Le dimensioni, i pesi e le altre specifiche contenute nella scheda tecnica e relativi allegati sono nominali, soggette a tolleranze e riferiti al modello con equipaggiamento base standard; accessori e dotazioni supplementari possono modificare peso, dimensioni, prestazioni. **P.R.P - Prime Power - Potenza continuativa a carico variabile:** E' la potenza definita dalla ISO8528-1 che un g.e. può erogare in servizio continuo su un carico variabile per un numero illimitato di ore annue rispettando gli intervalli di manutenzione previsti alle condizioni ambientali stabilite dal costruttore. La potenza media erogata nel tempo e l'eventuale sovraccarico applicabile devono essere inferiori alle percentuali stabilite dal motorista. **E.P. - Emergency power - Potenza di emergenza:** E' la potenza massima che un g.e. può erogare per un numero limitato di ore annue rispettando gli intervalli di manutenzione previsti alle condizioni ambientali stabilite dal Costruttore. Il numero di ore annue è stabilito dal motorista. La potenza media erogata nel tempo deve essere inferiori alle percentuali stabilite dal motorista. Non è permesso il sovraccarico.

La presente scheda tecnica non è un documento contrattualmente impegnativo, Visa S.p.a si riserva di modificare i dati senza darne preavviso, in ragione del costante aggiornamento del prodotto.

